

2点アナログ入力ユニット

AD2AD tkSK-031

電源不要型

Ver-3.8

特徴

- 外部からアナログ信号を伝送ライン上にデジタル変換して取込むユニットです。
- 2本の線で電源と伝送を兼用しています。

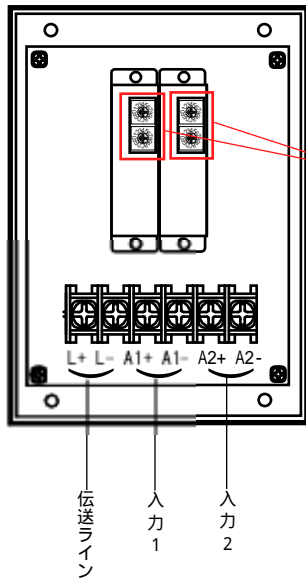

呼び出し順設定 (ボーリングアドレス)

パソコンからの呼び出しの順番を設定します。1番～250番までの設定が可能です。番号が重ならないように注意して下さい。番号が重なると正常な値を読み取れません。

NO	CH	BIT
1番目	0	1
2番目	0	2
?	?	?
250番目	F	A

設定例

- 呼び出し順番を1番にする場合
D-アドレスBIT=1, CH=0
- 呼び出し順番を10番にする場合
D-アドレスBIT=A, CH=0
- 呼び出し順番を30番にする場合
D-アドレスBIT=E, CH=1

ボーリングアドレス

256点のクロックに割り付ける伝送のアドレスとは異なり、その1周期0.5秒の256点を1スキャンとして1スキャンごとに異なるデータを送る場合のスキャン順のことで、パソコン等が主導的に端末を順次呼び出すときの呼び出し順のことです。

外形

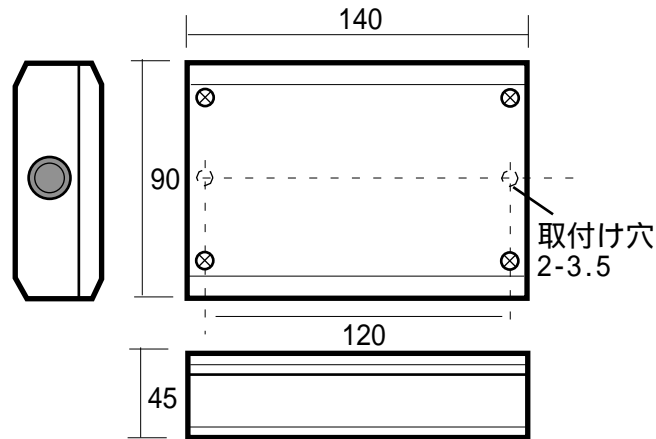

用途

- AD2AD V 0～5Vの直流の電圧入力用です。
- AD2AD A 0～20mAの電流入力用です。
- AD2AD T 温度センサ入力用-40～+80の素子互換性のサーミスタ-102AT用です。
- AD2AD TH 温度センサ入力用-0～+200の高温用のサーミスタ-E2T7用です。

接続方法

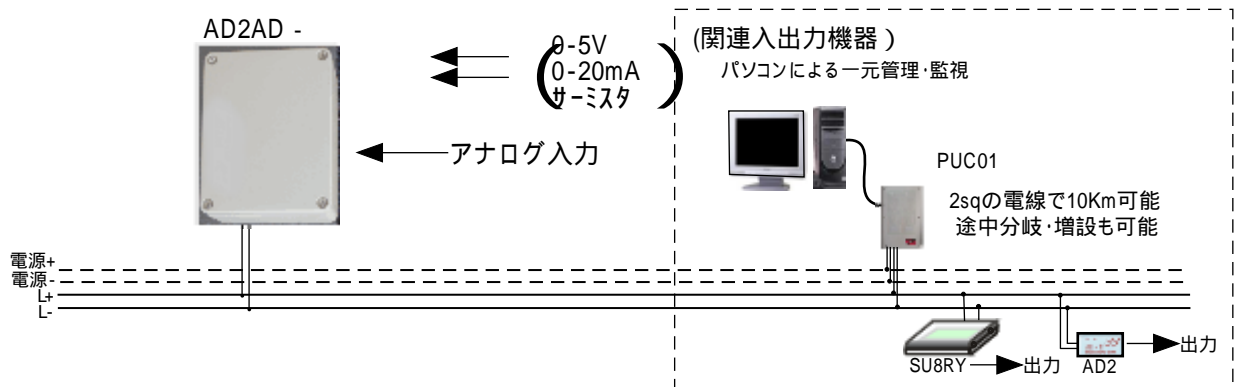

仕様

外形	W140 × H90 × D45
点数	2CH A/D
入力	0～5V、0～20mA、-40～+80 (汎用)、0～+200 (高温)
分解能	10ビット
精度	約1.0%FS
占有アドレス	1～112アドレスをアナログ専用として使用します。
質量	約300g